

AUTOMATISCHE ZAKVERPAKKINGS- MACHINE

HAS

De automatische zak- en naaimachine biedt een snel en efficiënt systeem om zakken te vullen en te sluiten met behulp van hoogwaardige naaiapparatuur. Door het gebruik van een uniek ontworpen bewegend vulopening systeem, staat de machine bekend om het snelle en betrouwbare vulproces waarbij het product op een voorzichtige manier wordt behandeld. De HAS is ontworpen voor meer conservatieve budgetten en is uitgevoerd met handmatige instelmogelijkheden waarmee de machine ingesteld kan worden op het gewenste zakformaat. Dit maakt het de ideale machine voor het snel en continu verpakken met consistente gewichten en zak formaten.



- ✓ Efficiënte en voorzichtige productbehandeling
- ✓ Geschikt voor grote diversiteit aan verpakkingsformaten
- ✓ Geschikt voor grote diversiteit aan producten
- ✓ Betrouwbaar ontwerp
- ✓ Aanpasbaar naar wens voor uw specifieke situatie

Verpakkingstype

Netzakken

Verpakkingsgewichten

2,5kg - 25kg

Capaciteit (zakken/uur)*

Capaciteit afhankelijk van vulsnelheid

2,5 - 5 kg: 1250 bags/hr

5 - 12,5 kg: 1100 bags/hr

12,5 - 25 kg: 1000 bags/hr

Gewicht

± 1000 kg

Elektrisch vermogen

± 5,5 kW

Voltage

3x 400V/230V, -0- + ground, 50 Hz

3x 480/277V, -0- + ground, 60 Hz

Perslucht verbruik

± 25 l/min, 8 bar

Opties/Upgrades

- Meebewegende zijgeleiding
- Vibratie-unit voor betere inklinking van product
- Verschillende naaikop mogelijkheden
- Certificaat dispenser
- Naaidraad breuk detectie
- Naaldbreuk detectie
- Lintbreuk detectie
- Defect verpakkingsmateriaal detectie

Mogelijke combinaties

MHW

HAS SCHEMATISCHE WEERGAVE

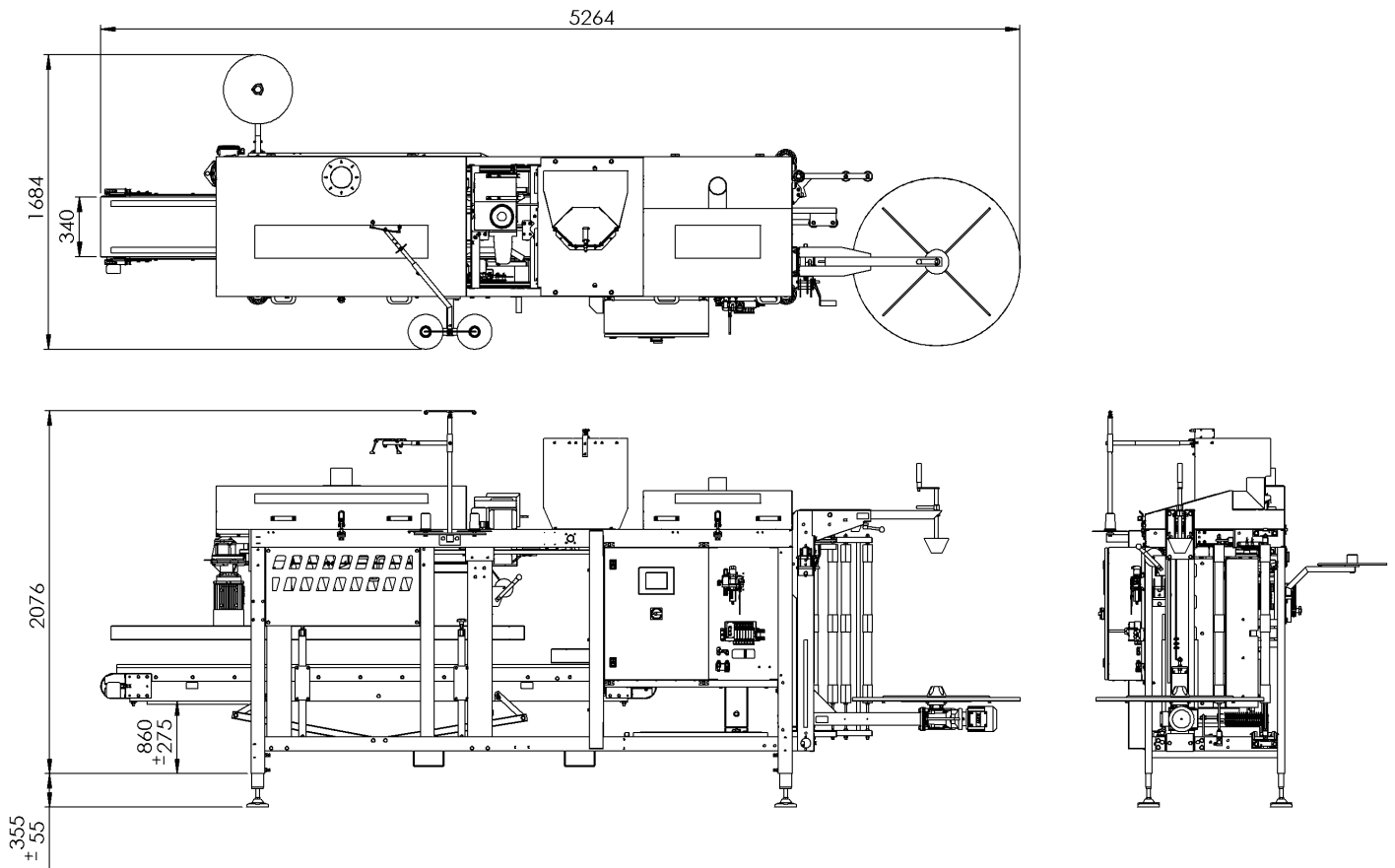

Mogelijke combinaties
HAS + MHW

