

# MULTIHEAD- WEGER DOUBLE ROW

## MHW12



De Multi Head Weigher 12 is een weger met een dubbele rij weegmodules voor de prijsbewuste klant die op zoek is naar een nauwkeurige en snelle machine met een compact formaat welke eenvoudig kan worden geïntegreerd in een bestaande lijn. Met de vele aanpasbare en instelbare functies kan de machine nauwkeurig worden ingesteld en afgestemd op basis van uw producttype, capaciteit en eisen. De MHW12 staat bekend om zijn hoge precisie en snelheidsverhouding.

- ✓ Zelflerend en regulerende productstroom efficiëntie
- ✓ Geschikt voor zowel een hoge precisie als een hoge snelheid
- ✓ Instelbare snelheid/precisieverhouding voor de best passende efficiëntie in elke gewenste situaties
- ✓ Voorzichtige productbehandeling
- ✓ Slim, gebruiksvriendelijk en betrouwbaar ontwerp
- ✓ Aanpasbaar voor de beste efficiëntie op basis van uw specifieke situatie

### Afvoersystemen

- ✓ Zijuitworp - Systeem met enkele band
- ✓ Zijuitworp - Dubbelbandsysteem

**Afgifte gewichten**  
1 - 50 kg

2,5 kg	1350 - 1500
5 kg	1350 - 1450
10 kg	1300 - 1450
15 kg	1275 - 1400
25 kg	1200 - 1375
50kg	650 - 700

**Elektrisch vermogen**  
± 2,87 kW

**Perslucht verbruik**  
± 6,6 l/discharge, 6-7 bar

**Voltage**  
3x 400V/230V, -0- + ground, 50 Hz  
3x 480/277V, -0- + ground, 60 Hz

**Capaciteit/Afgifte systeem**  
(afgifte per uur)  
Enkele afvoerband (dubbele richting)  
1 kg 1350 - 1500

Dubbele afvoerband (dubbele richting)	
1 kg	1900 - 2400
2,5 kg	1870 - 2400
5 kg	1800 - 2200
10 kg	1500 - 2000
15 kg	1450 - 1850
25 kg	1400 - 1750
50 kg	850 - 1020

### Configureerbare onderdelen

- Afvoersysteem
- Weegbakken
- Productafdichting & geleiding
- Product detectie & sensor systemen

### Opties

- Soft-landing
- Kratten/Dozen afvoersysteem
- Operators bordes

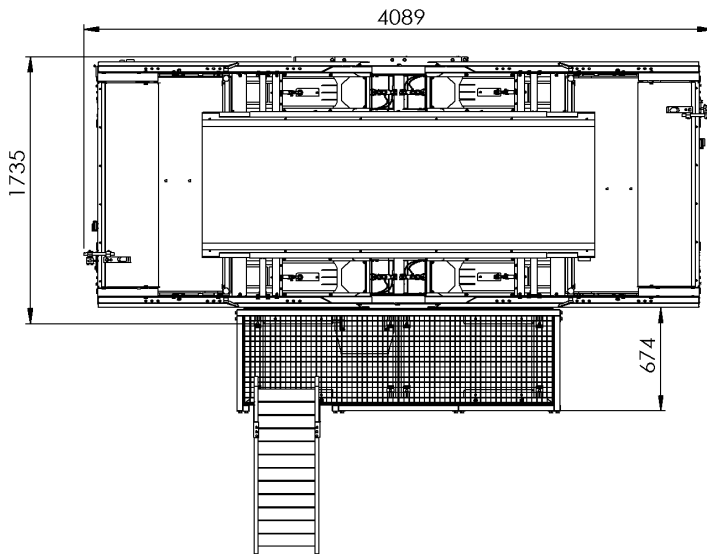

## MHW12 SCHEMATISCHE WEERGAVE

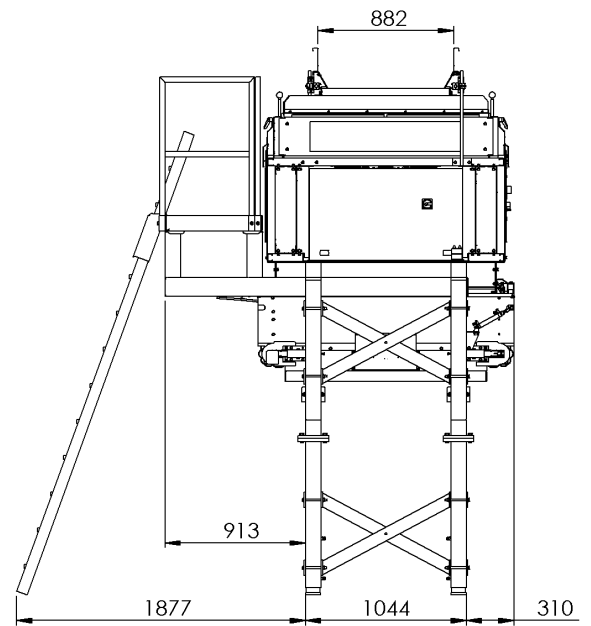
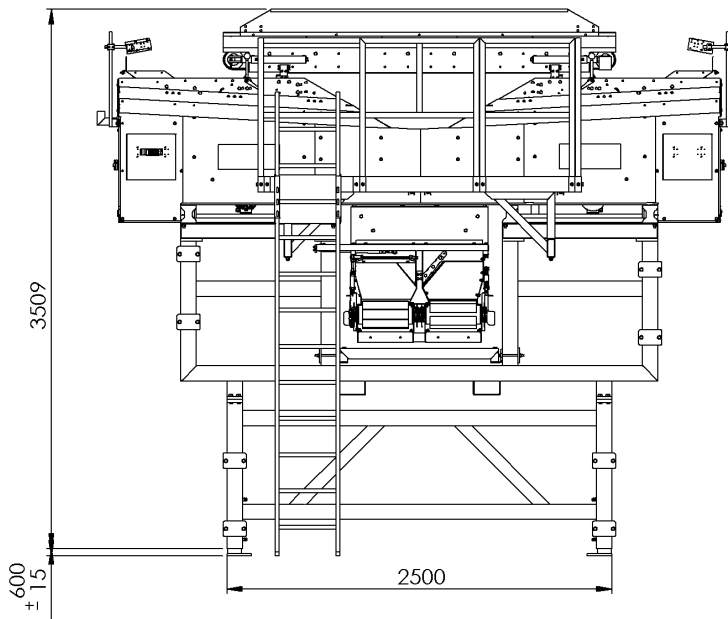

**Mogelijke combinatie**  
MHW12 + ABP + SAS + HAS + BFL

